

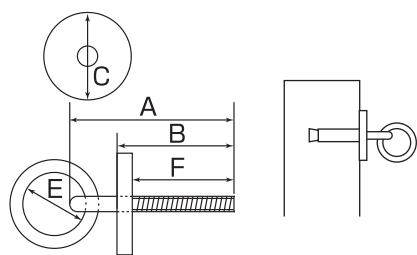

## ネジ込みアンカーボルト

### S308



品番	A	B	C	E	F	捻径	ドリル径	重量(g)	使用荷重(kg)
UPM-6E	60	38	35	23	35	W-1/4	11	59	30
UPM-9E	84	49	50	30	45	W-3/8	18	215	100

※アンカープラグ  
スリーブ：亜鉛ダイキャスト  
テーパーナット：亜鉛ダイキャスト、真ちゅうメッキ

## スモール丸カン (カットアンカー付)

### S3151

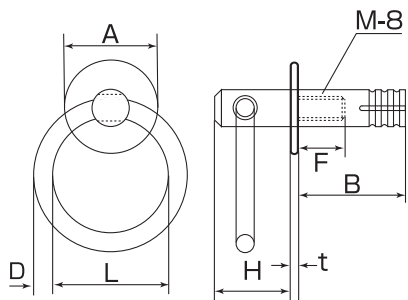

●カットアンカーは鉄製です。  
ステンレス製は別途ご用命下さい。

品番	D	L	A	H	F	B	t	重量(g)	使用荷重(kg)
SMK-6	6	38	30	25	15	35	3	95	30

## 丸カンスクリュー

### S3192

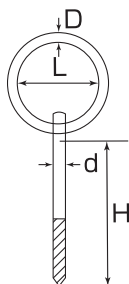

品番	D	L	H	d	重量(g)	使用荷重(kg)
SK-3	3	25	45	4	8	15
SK-5	5	30	55	6	27	30
SK-6	6	30	60	6	40	40
SK-7	7	50	60	8	77	70
SK-8	8	50	65	8	100	80

## 打ち込み丸カン

### S318

別名 リングネイルとも呼ばれます。

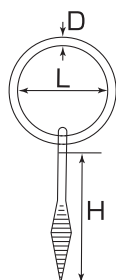

品番	D	L	H	重量(g)	使用荷重(kg)
CR-3	3	25	30	8	15
CR-4	4	30	35	15	20
CR-5	5	35	37	28	30
CR-6	6	40	45	50	50
CR-8	8	45	47	92	80

## 丸カンボルト

### S319

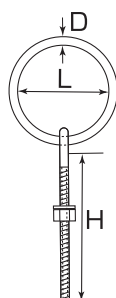

品番	D	L	H	捻径	重量(g)	使用荷重(kg)
BR-5	5	30	50	M-6	30	50
BR-6	6	35	75	M-6	40	60
BR-8	8	45	75	M-8	90	90
BR-9	9	55	120	M-10	145	100
BR-12	12	60	120	M-12	180	110
BR-16	16	85	150	M-16	865	150